

Betriebssystemtechnik

Adressräume: Trennung, Zugriff, Schutz

I. Einleitung

SS 2026

Wolfgang Schröder-Preikschat / Volkmar Sieh



Lehrstuhl für Informatik 4
Systemsoftware



Friedrich-Alexander-Universität
Technische Fakultät

Einführung

Motivation

Grundlagen

Inhalt

Organisation

Voraussetzungen

Veranstaltungsbetrieb

Leistungsnachweise

Anhang

~ in räumlicher Hinsicht \rightsquigarrow BST

~ in räumlicher Hinsicht \rightsquigarrow BST

- Angriffssicherheit (*security*)

- Schutz einer Entität vor seiner Umgebung
- Immunität
- verhindern, in einen Adressraum einbrechen zu können

~ in räumlicher Hinsicht \rightsquigarrow BST

- Angriffssicherheit (*security*)

- Schutz einer Entität vor seiner Umgebung
- Immunität
- verhindern, in einen Adressraum einbrechen zu können

- Betriebssicherheit (*safety*)

- Schutz der Umgebung vor einer Entität
- Isolation
- verhindern, aus einem Adressraum ausbrechen zu können

~ **in zeitlicher Hinsicht** \rightsquigarrow EZS[3]

- Einhaltung von Terminen, Vermeidung von Interferenzen

~ in energetischer Hinsicht

- Abfederung von Energiespitzen, Einhaltung von Energiebudgets

~ in räumlicher Hinsicht \rightsquigarrow BST

- Angriffssicherheit (*security*)

- Schutz einer Entität vor seiner Umgebung
- Immunität
- verhindern, in einen Adressraum einbrechen zu können

- Betriebssicherheit (*safety*)

- Schutz der Umgebung vor einer Entität
- Isolation
- verhindern, aus einem Adressraum ausbrechen zu können

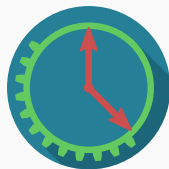

- Linux-binär-kompatibler Betriebssystemkern
- programmiert von Mitarbeitern und Studentinnen und Studenten
- „sauberer“ Source-Code
- nur ca. 150k LOC (inkl. vielen Kommentaren)
- Code für Lehrstuhlprojekte
- Beispiel-Code für BS und BST
- <https://gitlab.cs.fau.de/i4/jitty/jitty-os.git>

Definitionen:

Ablaufumgebung (Task):

Menge von Code, Daten, offene Dateien, usw.

Aktivitätsträger (Thread):

Einheit, die Code ausführen kann

traditioneller Unix Prozess:

eine Ablaufumgebung mit *einem* Aktivitätsträger

hier: Prozess:

eine Ablaufumgebung mit *ggf. mehreren* Aktivitätsträgern

Feingranulare Unterteilung der Ablaufumgebung:

```
1 struct thread {
2     struct thread *prev;
3     struct thread *next;
4     ...
5     struct thread_mm *mm;
6     struct thread_files *files;
7     struct thread_fs *fs;
8     ...
9     long reg[8];
10    uint8_t stack[16*1024];
11 };
12
13 struct thread_group {
14     struct thread_group *prev;
15     struct thread_group *next;
16     ...
17     struct thread_group *parent;
18     struct thread_group *child_head;
19     struct thread_group *child_tail;
20     ...
21     struct thread *head;
22     struct thread *tail;
23 };
1 struct thread_mm {
2     ...
3     struct mm_reg *reg_head;
4     struct mm_reg *reg_tail;
5 };
6
7 struct thread_files {
8     ...
9     struct file *file[256];
10 };
11
12 struct thread_fs {
13     ...
14     struct dentry *root;
15     struct dentry *cwd;
16 };
17
18 struct thread_group *thread_group_head;
19 struct thread_group *thread_group_tail;
```

Prozess – Beispiel JITTY

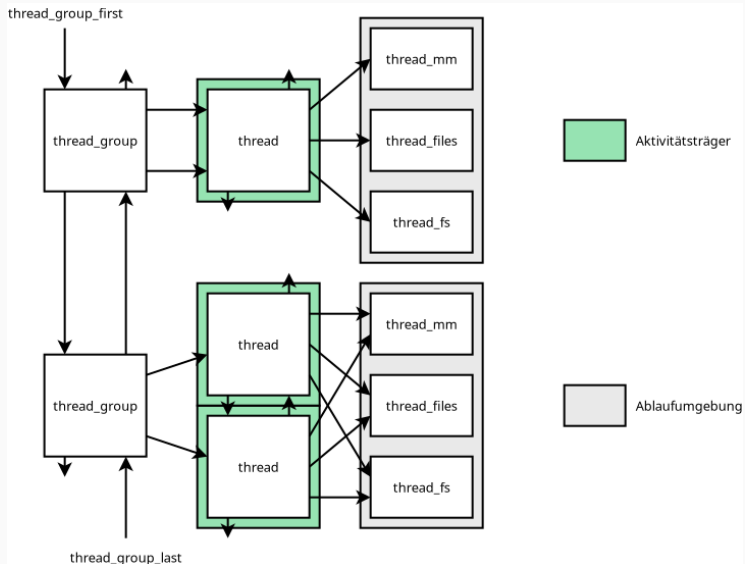

- realer ~
 - reflektiert die phys(ikal)ischen Eigenschaften des Rechensystems
 - nicht zu jeder Adresse gibt es einen Adressaten (Speicher, Geräte)
 - die Bindung zwischen beiden ist fest, zur Laufzeit unveränderlich
 - **Vorsicht:** Speicherbankumschaltung oder PCI-Config-Space

- realer ~
 - reflektiert die phys(ikal)ischen Eigenschaften des Rechensystems
 - nicht zu jeder Adresse gibt es einen Adressaten (Speicher, Geräte)
 - die Bindung zwischen beiden ist fest, zur Laufzeit unveränderlich
 - **Vorsicht:** Speicherbankumschaltung oder PCI-Config-Space
 - ungültige Adressen implizieren undefiniertes/fehlerhaftes Verhalten
 - **Vorsicht:** Probing von Geräten beim Booten
 - **Vorsicht:** ggf. „Bus-Error“-Exceptions

- logischer ~
 - reflektiert die strukturellen Eigenschaften eines Programms
 - zu jeder Adresse gibt es immer einen (speicher-) residenten Adressaten
 - die Bindung zwischen beiden ist jedoch lose, zur Laufzeit veränderlich
 - *Beispiele:* brk, sbrk, mmap, munmap, malloc, free, Stack

- logischer ~
 - reflektiert die strukturellen Eigenschaften eines Programms
 - zu jeder Adresse gibt es immer einen (speicher-) residenten Adressaten
 - die Bindung zwischen beiden ist jedoch lose, zur Laufzeit veränderlich
 - *Beispiele*: brk, sbrk, mmap, munmap, malloc, free, Stack
 - ungültige Adressen – innerhalb des Adressraums – gibt es nicht
 - **Vorsicht**: Unterschied zwischen Segmentierung und Seitennummerierung

- virtueller ~
 - reflektiert die gegenwärtige/zukünftige Auslastung des Rechensystems
 - zu einer Adresse kann es zeitweilig einen nichtresidenten Adressaten geben

- virtueller ~
 - reflektiert die gegenwärtige/zukünftige Auslastung des Rechensystems
 - zu einer Adresse kann es zeitweilig einen nichtresidenten Adressaten geben
 - ansonsten „erben“ die Adressen alle Eigenschaften logischer Adressräume

- realer ~
 - reflektiert die phys(ikal)ischen Eigenschaften des Rechensystems

- logischer ~
 - reflektiert die strukturellen Eigenschaften eines Programms

- virtueller ~
 - reflektiert die gegenwärtige/zukünftige Auslastung des Rechensystems

Beispiel Intel:

Segment-Nummer und Offset

||

v

lineare Adresse

||

v

physikalische Adresse

virtuelle Adresse?

Beispiel IBM-AT:

0x00000000	0x0009ffff	DRAM
0x000a0000	0x000b7fff	reserviert für VGA-Grafik
0x000b8000	0x000bffff	VGA-Text
0x000c0000	0x000cffff	VGA-BIOS
0x000d0000	0x000dffff	reserviert für z.B. BIOS-Ext.
0x000e0000	0x000fffff	BIOS
0x00100000	0x00efffff	DRAM
0x00f00000	0x00ffffff	reserviert für ISA-I/O
0x01000000	?	DRAM
0xfffe0000	0xffffffff	BIOS

Was passiert bei Zugriff auf nicht zugewiesene Speicherbereiche?

Segmentierung oder Eingrenzung von Programmen

Segmentierung oder Eingrenzung von Programmen:

- Maschinenprogrammzebene

- der **Prozessor** ermöglicht Immunität/Isolation in Hardware
 - MMU (Abk. *memory management unit*) logischer Adressraum
 - MPU (Abk. *memory protection unit*) phys(ikal)ischer Adressraum
- das **Betriebssystem** programmiert diese Hardware problemspezifisch

Segmentierung oder Eingrenzung von Programmen:

- Programmiersprachenebene
 - der **Compiler** ermöglicht Immunität/Isolation in Software
 - Programme liegen in einer **typsicheren Programmiersprache** vor
 - Ahead-of-Time-Compiler checkt, compiliert und *signiert*
 - Betriebssystem checkt Signatur vor Start

Segmentierung oder Eingrenzung von Programmen:

■ Byte-Code-Ebene

- ein **Just-in-Time-Compiler** ermöglicht Immunität/Isolation in Software
 - Compiler generiert *Byte-Code*
 - Byte-Code liegt in einem **statisch checkbaren** Format vor
 - Just-in-Time-Compiler checkt Byte-Code und generiert Maschinen-Code

Segmentierung oder Eingrenzung von Programmen:

- Maschinenprogrammzebene
- Programmiersprachenebene
- Byte-Code-Ebene

Segmentierung oder Eingrenzung von Programmen

Segmentierung oder Eingrenzung von Programmen:

- Prozesse können die durch ihren logischen Adressraum jew. definierte Schutzdomäne nicht oder nur kontrolliert verlassen

Segmentierung oder Eingrenzung von Programmen:

- Prozesse können die durch ihren logischen Adressraum jew. definierte Schutzdomäne nicht oder nur kontrolliert verlassen
- Abwesenheit von Prozessor- und Speicherfehlern vorausgesetzt
 - je nach Abstraktionsebene aber mit unterschiedlichem Wirkungsfeld

Grenzen überschreitende Operationen als Folge der Trennung

Grenzen überschreitende Operationen als Folge der Trennung

- durch Wechsel der Schutzdomäne
 - prozedurbasierte Technik
 - Systemaufruf, leichtgewichtiger Fernaufruf
 - Kontrollflussfortsetzung im anderen Adressraum
 - koroutinenbasierte/Thread-basierte Technik
 - Nachrichtenversenden, Fernaufruf
 - Kontrollflusswechsel hin zum anderen Adressraum

Grenzen überschreitende Operationen als Folge der Trennung

- durch Mitbenutzung (*sharing*) von Adressraumbereichen
 - Datenverbund (*data sharing*)
 - mit gleichförmigen oder ungleichförmigen Lese-/Schreibrechten
 - Gemeinschaftsbibliothek (*shared library*)

Grenzen überschreitende Operationen als Folge der Trennung

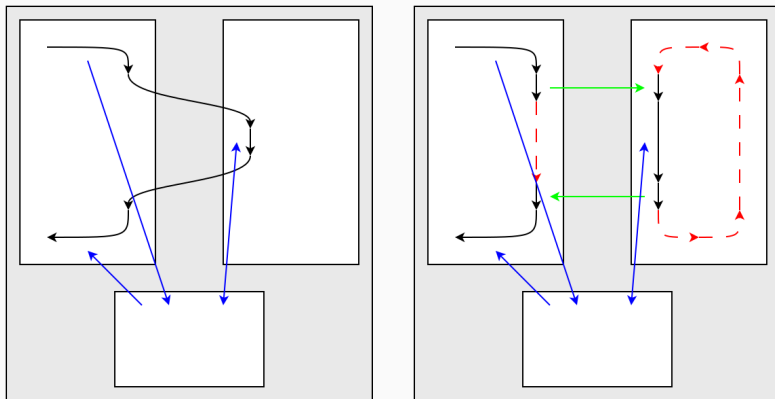

Grenzen überschreitende Operationen als Folge der Trennung

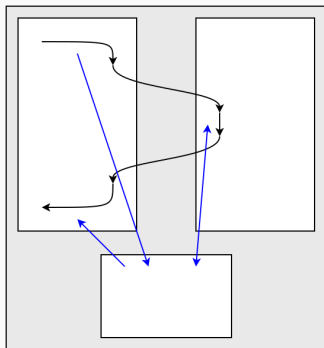

Vorteile:

- keine unnötigen
Threads/Kontextwechsel

Nachteile:

- ggf. Verlust von Cache-Inhalten
- Kontextwechsel über BS

Grenzen überschreitende Operationen als Folge der Trennung

Vorteile:

- Cache-Inhalte bleiben erhalten

Nachteile:

- mehr Threads/Kontextwechsel
- send/recv über BS

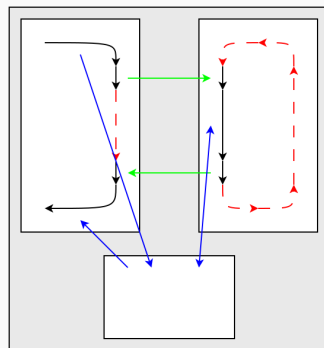

- hardwarebasiert, segment- oder seitenorientiert
 - MMU/MPU vergleicht Zugriffsart und Zugriffsrecht
 - Lesen, Schreiben, Ausführen – auch in Kombination
 - CPU begeht Ausnahme von normaler Programmausführung
 - lässt den aktuellen Maschinenbefehl in die Falle (*trap, exception*) laufen
 - bewirkt damit eine **synchrone Programmunterbrechung**
 - Betriebssystem führt Ausnahmebehandlung [2] durch
 - Wiederaufnahmemodell: Fortsetzung des unterbrochenen Prozesses
 - Beendigungsmodell: Abbruch des unterbrochenen Prozesses

- softwarebasiert, datentyporientiert \Rightarrow sprachbasiert
 - Laufzeitsystem – d. h., der Prozess selbst – führt o. g. Funktionen durch
 - bestimmte Überprüfungen nimmt jedoch bereits der (JIT-) Compiler vor
 - alle statisch, also vor Laufzeit, entscheidbaren Zugriffsoperationen

Vorlesung

- *Wissen* zu Adressraumkonzepten von Betriebssystemen vertiefen
- *Verstehen* über (logische) Adressräume festigen
 - inhaltliches Begreifen verschiedener Facetten von Adressräumen
 - intellektuelle Erfassung des Zusammenhangs, in dem Adressräume stehen

Vorlesung

- *Wissen* zu Adressraumkonzepten von Betriebssystemen vertiefen
- *Verstehen* über (logische) Adressräume festigen
 - inhaltliches Begreifen verschiedener Facetten von Adressräumen
 - intellektuelle Erfassung des Zusammenhangs, in dem Adressräume stehen

Übung \rightsquigarrow mikrokern-ähnliches Betriebssystem

- *Anwenden* ausgewählter Vorlesungsinhalte für StuBS
- *Analyse* der Anforderungen an und Gegebenheiten von StuBS
- *Synthese* von Adressraumabstraktionen und StuBS
- *Evaluation* des erweiterten StuBS_{mj} : Vorher-nachher-Vergleich

Vorlesung

- *Wissen* zu Adressraumkonzepten von Betriebssystemen vertiefen
- *Verstehen* über (logische) Adressräume festigen
 - inhaltliches Begreifen verschiedener Facetten von Adressräumen
 - intellektuelle Erfassung des Zusammenhangs, in dem Adressräume stehen

Übung \rightsquigarrow mikrokern-ähnliches Betriebssystem

- *Anwenden* ausgewählter Vorlesungsinhalte für StuBS
- *Analyse* der Anforderungen an und Gegebenheiten von StuBS
- *Synthese* von Adressraumabstraktionen und StuBS
- *Evaluation* des erweiterten StuBS_{mj} : Vorher-nachher-Vergleich

Vorlesung

- *Wissen* zu Adressraumkonzepten von Betriebssystemen vertiefen
- *Verstehen* über (logische) Adressräume festigen
 - inhaltliches Begreifen verschiedener Facetten von Adressräumen
 - intellektuelle Erfassung des Zusammenhangs, in dem Adressräume stehen

Übung \rightsquigarrow mikrokern-ähnliches Betriebssystem

- *Anwenden* ausgewählter Vorlesungsinhalte für StuBS
- *Analyse* der Anforderungen an und Gegebenheiten von StuBS
- *Synthese* von Adressraumabstraktionen und StuBS
- *Evaluation* des erweiterten StuBS_{mj} : Vorher-nachher-Vergleich

Vorlesung

- *Wissen* zu Adressraumkonzepten von Betriebssystemen vertiefen
- *Verstehen* über (logische) Adressräume festigen
 - inhaltliches Begreifen verschiedener Facetten von Adressräumen
 - intellektuelle Erfassung des Zusammenhangs, in dem Adressräume stehen

Übung \rightsquigarrow mikrokern-ähnliches Betriebssystem

- *Anwenden* ausgewählter Vorlesungsinhalte für StuBS
- *Analyse* der Anforderungen an und Gegebenheiten von StuBS
- *Synthese* von Adressraumabstraktionen und StuBS
- *Evaluation* des erweiterten StuBS_{mj} : Vorher-nachher-Vergleich

- Einführung: vertikale/horizontale (räumliche) Isolation ÜV

- Einflussfaktoren
 - Systemaufrufe: Befehlsformate der Maschinenprogrammebene ÜV
 - Betriebssystemarchitektur: {Nano,Mikro,Makro,Exo}kern V
 - Hierarchien: Schichtenstruktur von Betriebssystemen V

- Adressraumkonzepte
 - Seitenadressierung: ein-/mehrstufig, invertiert, spärlich ÜV
 - Segmentadressierung: pur, seitenbasierte Hybride V

... jeweils mit Beispielen aus der Praxis.

- Einführung: vertikale/horizontale (räumliche) Isolation ÜV

- Einflussfaktoren
 - Systemaufrufe: Befehlsformate der Maschinenprogrammebene ÜV
 - Betriebssystemarchitektur: {Nano,Mikro,Makro,Exo}kern V
 - Hierarchien: Schichtenstruktur von Betriebssystemen V

- Adressraumkonzepte
 - Seitenadressierung: ein-/mehrstufig, invertiert, spärlich ÜV
 - Segmentadressierung: pur, seitenbasierte Hybride V

... jeweils mit Beispielen aus der Praxis.

- Einführung: vertikale/horizontale (räumliche) Isolation ÜV

- Einflussfaktoren ÜV
 - Systemaufrufe: Befehlsformate der Maschinenprogrammebene V
 - Betriebssystemarchitektur: {Nano,Mikro,Makro,Exo}kern V
 - Hierarchien: Schichtenstruktur von Betriebssystemen V

- Adressraumkonzepte ÜV
 - Seitenadressierung: ein-/mehrstufig, invertiert, spärlich V
 - Segmentadressierung: pur, seitenbasierte Hybride V

... jeweils mit Beispielen aus der Praxis.

- Einführung: vertikale/horizontale (räumliche) Isolation ÜV

- Einflussfaktoren ÜV
 - Systemaufrufe: Befehlsformate der Maschinenprogrammebene V
 - Betriebssystemarchitektur: {Nano,Mikro,Makro,Exo}kern V
 - Hierarchien: Schichtenstruktur von Betriebssystemen V

- Adressraumkonzepte ÜV
 - Seitenadressierung: ein-/mehrstufig, invertiert, spärlich V
 - Segmentadressierung: pur, seitenbasierte Hybride V

... jeweils mit Beispielen aus der Praxis.

- Einführung: vertikale/horizontale (räumliche) Isolation ÜV

- Einflussfaktoren ÜV
 - Systemaufrufe: Befehlsformate der Maschinenprogrammebene V
 - Betriebssystemarchitektur: {Nano,Mikro,Makro,Exo}kern V
 - Hierarchien: Schichtenstruktur von Betriebssystemen V

- Adressraumkonzepte ÜV
 - Seitenadressierung: ein-/mehrstufig, invertiert, spärlich ÜV
 - Segmentadressierung: pur, seitenbasierte Hybride V

... jeweils mit Beispielen aus der Praxis.

- Einführung: vertikale/horizontale (räumliche) Isolation ÜV

- Einflussfaktoren ÜV
 - Systemaufrufe: Befehlsformate der Maschinenprogrammebene V
 - Betriebssystemarchitektur: {Nano,Mikro,Makro,Exo}kern V
 - Hierarchien: Schichtenstruktur von Betriebssystemen V

- Adressraumkonzepte ÜV
 - Seitenadressierung: ein-/mehrstufig, invertiert, spärlich V
 - Segmentadressierung: pur, seitenbasierte Hybride V

... jeweils mit Beispielen aus der Praxis.

- Einführung: vertikale/horizontale (räumliche) Isolation ÜV

- Einflussfaktoren ÜV
 - Systemaufrufe: Befehlsformate der Maschinenprogrammebene V
 - Betriebssystemarchitektur: {Nano,Mikro,Makro,Exo}kern V
 - Hierarchien: Schichtenstruktur von Betriebssystemen V

- Adressraumkonzepte ÜV
 - Seitenadressierung: ein-/mehrstufig, invertiert, spärlich V
 - Segmentadressierung: pur, seitenbasierte Hybride V

... jeweils mit Beispielen aus der Praxis.

- Einführung: vertikale/horizontale (räumliche) Isolation ÜV

- Einflussfaktoren ÜV
 - Systemaufrufe: Befehlsformate der Maschinenprogrammebene V
 - Betriebssystemarchitektur: {Nano,Mikro,Makro,Exo}kern V
 - Hierarchien: Schichtenstruktur von Betriebssystemen V

- Adressraumkonzepte ÜV
 - Seitenadressierung: ein-/mehrstufig, invertiert, spärlich V
 - Segmentadressierung: pur, seitenbasierte Hybride V

... jeweils mit Beispielen aus der Praxis.

- Sprachbasierung: Systemprogrammiersprachen S

- Adressraummodelle
 - Mehradressraumsystem: total/partiell privat 0V
 - Einadressraumsystem: Randomisierung, Befähigungen V

- Spezialfälle
 - adaptiver Hauptspeicherschutz: TLB, typsichere Programme 0V
 - virtuell gemeinsamer Speicher: seitenbasierte „IPC“ 0V
 - virtuell nicht-flüchtiger Hauptspeicher: NVRAM, Transparenz V
 - dynamisches Binden: Gemeinschaftsbibliotheken V

- Nachlese, Ausblick V

... jeweils mit Beispielen aus der Praxis.

- Sprachbasierung: Systemprogrammiersprachen S

- Adressraummodelle
 - Mehradressraumsystem: total/partiell privat ÜV
 - Einadressraumsystem: Randomisierung, Befähigungen V

- Spezialfälle
 - adaptiver Hauptspeicherschutz: TLB, typsichere Programme ÜV
 - virtuell gemeinsamer Speicher: seitenbasierte „IPC“ ÜV
 - virtuell nicht-flüchtiger Hauptspeicher: NVRAM, Transparenz V
 - dynamisches Binden: Gemeinschaftsbibliotheken V

- Nachlese, Ausblick V

... jeweils mit Beispielen aus der Praxis.

- Sprachbasierung: Systemprogrammiersprachen S

- Adressraummodelle ÜV
 - Mehradressraumsystem: total/partiell privat V
 - Einadressraumsystem: Randomisierung, Befähigungen

- Spezialfälle ÜV
 - adaptiver Hauptspeicherschutz: TLB, typsichere Programme ÜV
 - virtuell gemeinsamer Speicher: seitenbasierte „IPC“ V
 - virtuell nicht-flüchtiger Hauptspeicher: NVRAM, Transparenz V
 - dynamisches Binden: Gemeinschaftsbibliotheken V

- Nachlese, Ausblick V

... jeweils mit Beispielen aus der Praxis.

- Sprachbasierung: Systemprogrammiersprachen S

- Adressraummodelle
 - Mehradressraumsystem: total/partiell privat ÜV
 - Einadressraumsystem: Randomisierung, Befähigungen V

- Spezialfälle
 - adaptiver Hauptspeicherschutz: TLB, typsichere Programme ÜV
 - virtuell gemeinsamer Speicher: seitenbasierte „IPC“ ÜV
 - virtuell nicht-flüchtiger Hauptspeicher: NVRAM, Transparenz V
 - dynamisches Binden: Gemeinschaftsbibliotheken V

- Nachlese, Ausblick V

... jeweils mit Beispielen aus der Praxis.

- Sprachbasierung: Systemprogrammiersprachen S

- Adressraummodelle
 - Mehradressraumsystem: total/partiell privat ÜV
 - Einadressraumsystem: Randomisierung, Befähigungen V

- Spezialfälle
 - adaptiver Hauptspeicherschutz: TLB, typsichere Programme ÜV
 - virtuell gemeinsamer Speicher: seitenbasierte „IPC“ ÜV
 - virtuell nicht-flüchtiger Hauptspeicher: NVRAM, Transparenz V
 - dynamisches Binden: Gemeinschaftsbibliotheken V

- Nachlese, Ausblick V

... jeweils mit Beispielen aus der Praxis.

- Sprachbasierung: Systemprogrammiersprachen S

- Adressraummodelle
 - Mehradressraumsystem: total/partiell privat ÜV
 - Einadressraumsystem: Randomisierung, Befähigungen V

- Spezialfälle
 - adaptiver Hauptspeicherschutz: TLB, typsichere Programme ÜV
 - virtuell gemeinsamer Speicher: seitenbasierte „IPC“ ÜV
 - virtuell nicht-flüchtiger Hauptspeicher: NVRAM, Transparenz V
 - dynamisches Binden: Gemeinschaftsbibliotheken V

- Nachlese, Ausblick V

... jeweils mit Beispielen aus der Praxis.

- Sprachbasierung: Systemprogrammiersprachen S

- Adressraummodelle
 - Mehradressraumsystem: total/partiell privat ÜV
 - Einadressraumsystem: Randomisierung, Befähigungen V

- Spezialfälle
 - adaptiver Hauptspeicherschutz: TLB, typsichere Programme ÜV
 - virtuell gemeinsamer Speicher: seitenbasierte „IPC“ ÜV
 - virtuell nicht-flüchtiger Hauptspeicher: NVRAM, Transparenz V
 - dynamisches Binden: Gemeinschaftsbibliotheken V

- Nachlese, Ausblick V

... jeweils mit Beispielen aus der Praxis.

- Sprachbasierung: Systemprogrammiersprachen S

- Adressraummodelle
 - Mehradressraumsystem: total/partiell privat ÜV
 - Einadressraumsystem: Randomisierung, Befähigungen V

- Spezialfälle
 - adaptiver Hauptspeicherschutz: TLB, typische Programme ÜV
 - virtuell gemeinsamer Speicher: seitenbasierte „IPC“ ÜV
 - virtuell nicht-flüchtiger Hauptspeicher: NVRAM, Transparenz V
 - dynamisches Binden: Gemeinschaftsbibliotheken V

- Nachlese, Ausblick V

... jeweils mit Beispielen aus der Praxis.

- Sprachbasierung: Systemprogrammiersprachen S

- Adressraummodelle
 - Mehradressraumsystem: total/partiell privat ÜV
 - Einadressraumsystem: Randomisierung, Befähigungen V

- Spezialfälle
 - adaptiver Hauptspeicherschutz: TLB, typische Programme ÜV
 - virtuell gemeinsamer Speicher: seitenbasierte „IPC“ ÜV
 - virtuell nicht-flüchtiger Hauptspeicher: NVRAM, Transparenz V
 - dynamisches Binden: Gemeinschaftsbibliotheken V

- Nachlese, Ausblick V

... jeweils mit Beispielen aus der Praxis.

- Sprachbasierung: Systemprogrammiersprachen S

- Adressraummodelle
 - Mehradressraumsystem: total/partiell privat ÜV
 - Einadressraumsystem: Randomisierung, Befähigungen V

- Spezialfälle
 - adaptiver Hauptspeicherschutz: TLB, typsichere Programme ÜV
 - virtuell gemeinsamer Speicher: seitenbasierte „IPC“ ÜV
 - virtuell nicht-flüchtiger Hauptspeicher: NVRAM, Transparenz V
 - dynamisches Binden: Gemeinschaftsbibliotheken V

- Nachlese, Ausblick V

... jeweils mit Beispielen aus der Praxis.

Einführung

Motivation

Grundlagen

Inhalt

Organisation

Voraussetzungen

Veranstaltungsbetrieb

Leistungsnachweise

Anhang

■ Voraussetzung

Softwaresysteme

- SP, SPiC
- BS \leftrightarrow StuBS

Programmiersysteme

- C, C++, make
- ASM

Hardwaresysteme

- x86/x86_64
- Mehrkerner

■ Voraussetzung

Softwaresysteme

- SP, SPiC
- BS \Leftrightarrow StuBS

Programmiersysteme

- C, C++, make
- ASM

Hardwaresysteme

- x86/x86_64
- Mehrkerner

■ Erfahrung

- in der hardwarenahen Programmierung
 - Gerätetreiber, Unterbrechungsbehandlung, Prozesswechsel
- in der Fehlersuche/-beseitigung (*debugging*) in Betriebssystemen
 - nichtsequentielle Programme, mehrkernige Prozessoren
- in der projektorientierten Entwicklung nativer Systemprogramme

■ Voraussetzung

Softwaresysteme

- SP, SPiC
- BS \leftrightarrow StuBS

Programmiersysteme

- C, C++, make
- ASM

Hardwaresysteme

- x86/x86_64
- Mehrkerner

■ Erfahrung

- in der hardwarenahen Programmierung
 - Gerätetreiber, Unterbrechungsbehandlung, Prozesswechsel
- in der Fehlersuche/-beseitigung (*debugging*) in Betriebssystemen
 - nichtsequentielle Programme, mehrkernige Prozessoren
- in der projektorientierten Entwicklung nativer Systemprogramme

■ Erwartung

- intrinsische Motivation, kritisches Denken, positive Fehlerkultur

- Vorlesungs-, Übungs- und Rechnerzeiten:
 - auf <https://sys.cs.fau.de/> dem Reiter „Lehre“ folgen

- Vorlesungs-, Übungs- und Rechnerzeiten:
 - auf <https://sys.cs.fau.de/> dem Reiter „Lehre“ folgen

- Unterrichtssprache:



- Vorlesung und Übung

- Vorlesungs-, Übungs- und Rechnerzeiten:
 - auf <https://sys.cs.fau.de/> dem Reiter „Lehre“ folgen

- Unterrichtssprache:



- Vorlesung und Übung



- Fachbegriffe

- Vorlesungs-, Übungs- und Rechnerzeiten:
 - auf <https://sys.cs.fau.de/> dem Reiter „Lehre“ folgen

- Unterrichtssprache:



- Vorlesung und Übung



- Fachbegriffe

- informatische Fachsprache
 - Sachwortverzeichnis (in Arbeit und Überarbeitung)
 - <https://www4.cs.fau.de/DE/~wosch/glossar.pdf>

- Tafelübung \rightsquigarrow „*learning by exploring*“
 - Anmeldung über WAFFEL¹ (URL siehe Leitseite von BST)
 - Übungsaufgaben sind (bevorzugt) in Gruppen zu bearbeiten

¹Abk. für Webanmeldefrickelformular Enterprise Logic

- Tafelübung \rightsquigarrow „*learning by exploring*“
 - Anmeldung über WAFFEL¹ (URL siehe Leitseite von BST)
 - Übungsaufgaben sind (bevorzugt) in Gruppen zu bearbeiten

- Rechnerarbeit \rightsquigarrow „*learning by doing*“, **kein Tafelersatz**
 - Anmeldung ist nicht vorgesehen, reservierte Arbeitsplätze s.o.
 - bei Fragen zu den Übungsaufgaben, Übungsleiter konsultieren
 - Email senden bzw. einfach vorbeischauchen...

¹Abk. für Webanmeldefrickelformular Enterprise Logic

- Tafelübung \rightsquigarrow „*learning by exploring*“
 - Anmeldung über WAFEL¹ (URL siehe Leitseite von BST)
 - Übungsaufgaben sind (bevorzugt) in Gruppen zu bearbeiten

- Rechnerarbeit \rightsquigarrow „*learning by doing*“, **kein Tafelersatz**
 - Anmeldung ist nicht vorgesehen, reservierte Arbeitsplätze s.o.
 - bei Fragen zu den Übungsaufgaben, Übungsleiter konsultieren
 - Email senden bzw. einfach vorbeischaun...

Der, die, das.

Wer, wie, was?

Wieso, weshalb, warum?

Wer nicht fragt, bleibt dumm!



¹Abk. für Webanmeldefrickelformular Enterprise Logic

5 ECTS

- BST und OOSTuBS_{ml}
- 4 SWS (2 V + 2 Ü)

5 ECTS

- BST und OOSTuBS_{ml}
- 4 SWS (2 V + 2 Ü)

- Prüfungsgespräch
 - 30 Minuten
 - Stoff zu V + Ü

7,5 ECTS

- BST und MPStuBS_{ml}
- 6 SWS (2 V + 2 Ü + 2 EÜ)
 - erweiterte Übung
 - ggf. auch Extraaufgabe

7,5 ECTS

- BST und MPStuBS_{ml}
- 6 SWS (2 V + 2 Ü + 2 EÜ)
 - erweiterte Übung
 - ggf. auch Extraaufgabe

- Prüfungsgespräch
 - 30 Minuten
 - Stoff zu V + Ü + EÜ

5 ECTS

- BST und OOSTuBS_{ml}
- 4 SWS (2 V + 2 Ü)

- Prüfungsgespräch
 - 30 Minuten
 - Stoff zu V + Ü

7,5 ECTS

- BST und MPStuBS_{ml}
- 6 SWS (2 V + 2 Ü + 2 EÜ)
 - erweiterte Übung
 - ggf. auch Extraaufgabe

- Prüfungsgespräch
 - 30 Minuten
 - Stoff zu V + Ü + EÜ

- erfolgreiche Bearbeitung der Übungsaufgaben ist Voraussetzung

5 ECTS

- BST und OOSTuBS_{ml}
- 4 SWS (2 V + 2 Ü)

- Prüfungsgespräch
 - 30 Minuten
 - Stoff zu V + Ü

- erfolgreiche Bearbeitung der Übungsaufgaben ist Voraussetzung
- Anmeldung zum Prüfungsgespräch per WAFFEL
Prüfung im Prüfungszeitraum (Ausnahmen bestätigen die Regel)

7,5 ECTS

- BST und MPStuBS_{ml}
- 6 SWS (2 V + 2 Ü + 2 EÜ)
 - erweiterte Übung
 - ggf. auch Extraaufgabe

- Prüfungsgespräch
 - 30 Minuten
 - Stoff zu V + Ü + EÜ

Einführung

Motivation

Grundlagen

Inhalt

Organisation

Voraussetzungen

Veranstaltungsbetrieb

Leistungsnachweise

Anhang



- Volkmar Sieh, Dr.-Ing.
 - Vorlesung
 - sys.cs.fau.de/person/sieh



- Volkmar Sieh, Dr.-Ing.
 - Vorlesung
 - `sys.cs.fau.de/person/sieh`



- Maximilian Ott, M. Sc.
 - Übungen
 - `sys.cs.fau.de/person/ott`



- Thomas Preisner, M. Sc.
 - Übungen
 - `sys.cs.fau.de/person/preisner`



- Volkmar Sieh, Dr.-Ing.
 - Vorlesung
 - `sys.cs.fau.de/person/sieh`



- Maximilian Ott, M. Sc.
 - Übungen
 - `sys.cs.fau.de/person/ott`



- Thomas Preisner, M. Sc.
 - Übungen
 - `sys.cs.fau.de/person/preisner`



- Lukas Bilstein
 - Übungen

- [1] DENNIS, J. B. ; HORN, E. C. V.:
Programming Semantics for Multiprogrammed Computations.
In: *Communications of the ACM* 9 (1966), März, Nr. 3, S. 143–155
- [2] GOODENOUGH, J. B.:
Exception Handling: Issues and a Proposed Notation.
In: *Communications of the ACM* 18 (1975), Nr. 12, S. 683–696
- [3] SCHRÖDER-PREIKSCHAT, W. :
Echtzeitsysteme.
http:
[//www4.informatik.uni-erlangen.de/Lehre/WS05/V_EZS,
2005ff.](http://www4.informatik.uni-erlangen.de/Lehre/WS05/V_EZS,2005ff)
- [4] SCHRÖDER-PREIKSCHAT, W. ; KLEINÖDER, J. :
Systemprogrammierung.
[http://www4.informatik.uni-erlangen.de/Lehre/WS08/V_SP,
2008ff.](http://www4.informatik.uni-erlangen.de/Lehre/WS08/V_SP,2008ff)